

Obediência às Normas

- ANSI A92.6
- CSA B354.2
- Obediência à CE
- AS 1418.10

Especificações

Genie United States

18340 NE 76th Street
P.O. Box 97030
Redmond, Washington 98073-9730
Telefone **(425) 881-1800**
DDG nos EUA/Canadá **800-536-1800**
Fax (425) 883-3475

Terex Latin America

Alameda Mamoré, 535 - Sala 511
Alphaville
Barueri - São Paulo - Br
Telefone **+55 11 4166-5755**
Fax +55 11 4166-5754
E-mail: terexla@terexla.com

www.terexla.com

Distribuído por:

Para mais informações, entre em contato com seu distribuidor local ou o escritório de vendas da Genie Industries na lista. A melhoria contínua de nossos produtos é uma política na Genie. As especificações do produto estão sujeitas à alteração sem notificação ou compromisso. As fotografias e desenhos neste livreto têm apenas fins ilustrativos. Consulte as instruções sobre o uso apropriado deste equipamento no Manual do Operador. Não seguir o Manual do Operador apropriado ao usar nosso equipamento ou qualquer outra conduta irresponsável pode causar ferimentos graves ou morte. Preços e especificações estão sujeitos à alteração sem aviso. A única garantia aplicável é a garantia padrão aplicável ao produto e à venda em particular. A Genie não fornece outra garantia, expressa ou implícita. Os produtos e serviços apresentados podem ser marcas comerciais, marcas de serviço ou nomes comerciais da TEREX Corporation e/ou suas subsidiárias nos EUA e em outros países e todos os direitos estão reservados. Copyright © 2005 Genie Industries, Inc. "Genie" é uma Marca Registrada da Genie Industries, Inc. nos EUA e em muitos outros países. Genie é uma Empresa TEREX. GS 2646 5K 0305A. N° Peça 109347

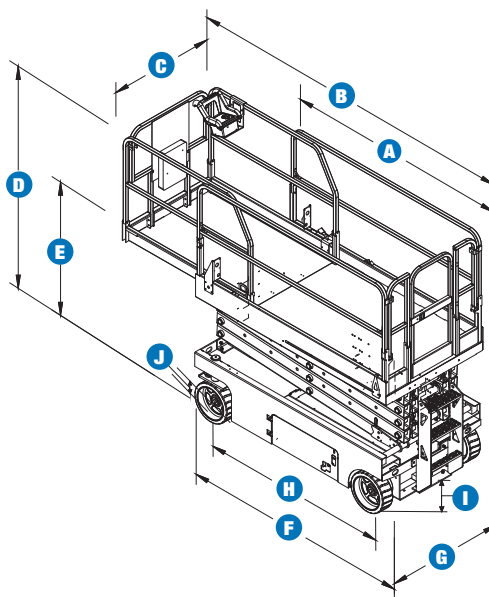

GS™-2646

DIMENSÕES:

	Altura máx. de trabalho*	9,9 m
	Altura máx. da plataforma*	7,9 m
A	Comprimento da plataforma - externo	2,3 m
B	Comprimento da plataforma - estendido	3,2 m
C	Largura da plataforma - externa	1,2 m
	Extensão da plataforma rolante	0,91 m
	Altura do rodapé	15 cm
D	Altura - retraída (proteções dobráveis)	2,3 m
	- trilhos dobrados	1,7 m
E	Altura - retraída (plataforma)	1,2 m
F	Comprimento - retraída	2,4 m
G	Largura	1,2 m
H	Comprimento entre eixos	1,9 m
I	Altura em relação ao piso	10 cm
J	- patolas de proteção montadas	1,9 cm
	Capacidade de elevação	454 kg
	Capacidade de elevação - deck de extensão	113 kg

PRODUTIVIDADE:

	Velocidade de acionamento - retraída	3,5 km/h
	Velocidade de acionamento - elevada	0,8 km/h
	Capacidade de Inclinação**	30%
	Raio de giro - interno	zero
	Raio de giro - externo	2,3 m
	Velocidade de elevação / retração	30 / 24 s
	Controles	proporcionais
	Acionamento	rodas frontais duplas
	Freios a disco múltiplos	rodas traseiras duplas
	Pneus - sólidos, não marcantes	38 x 13 x 28 cm

ALIMENTAÇÃO:

	Fonte de alimentação	24 V (Baterias 4 - 6 V 225 Ah)
	Fonte de alimentação	12 V CC
	Capacidade do tanque hidráulico	20,8 l
	Peso*** ANSI/CSA	1.956 kg
	CE/AUS	2.447 kg

* O equivalente métrico da altura de trabalho adiciona 2 m à altura da plataforma. Em unidades inglesas, adiciona 6 pés à altura da plataforma.

** A capacidade de inclinação aplica-se à condução em rampas; veja detalhes sobre o grau da rampa no manual de operação.

*** O peso irá variar, dependendo dos opcionais e/ou das normas nacionais



Facilmente Configurada para Atender às suas Necessidades:

OPÇÕES DE PLATAFORMAS

- Padrão: em aço, 2,3 m
- Extensão da plataforma de 0,91 m

OPÇÃO DE ALIMENTAÇÃO:

- 24 V (Baterias 4 - 6 V 225 Ah)

OPÇÃO DE ACIONAMENTO

- Tração 4x2

OPÇÃO DE PNEUS:

- Pneus sólidos, não marcantes

Características-Padrão

DIMENSÕES:

- O GS™-2646 tem 9,9 m de altura de trabalho
- Capacidade de elevação de até 454 kg

ALIMENTAÇÃO:

- Carregador de bateria automático

PRODUTIVIDADE:

- Controles totalmente proporcionais
- Sistema de diagnóstico on-board
- Alimentação CA para a plataforma
- Plataforma com porta articulada
- Buzina
- Sensor de inclinação com alarme sonoro
- Alarme de descida
- Horímetro
- Freios a disco múltiplos
- Parada de emergência
- Controles na plataforma e na base
- Válvula de descida manual
- Proteções das Patolas
- Pneus sólidos, não marcantes.

Opcionais e Acessórios

PRODUTIVIDADE

- Linha de ar para a plataforma
- Luzes de trabalho na plataforma
- Duas luzes sinalizadoras de advertência
- Tampas para os controles na base
- Alarme de Movimentação
- Buzina automotiva

ALIMENTAÇÃO

- Inversor
- Baterias livres de manutenção
- Classificação EE